

GoZILLION BUBBLES

DOUBLE BUBBLE BLASTER™

Ⓢ INSTRUCTIONS Ⓢ INSTRUCTIONS Ⓢ INSTRUCCIONES
Ⓢ BEDIENUNGSANLEITUNG Ⓢ INSTRUCTIES
Ⓢ ISTRUZIONI PER IL Ⓢ INSTRUÇÕES

Ⓢ BLASTER MODE Ⓢ MODE PISTOLET Ⓢ EL MODO EXPULSOR
Ⓢ BLASTER mode Ⓢ MODO DE DISPARAR BOLAS Ⓢ MODALITÀ BLASTER Ⓢ BLASTER-MODUS

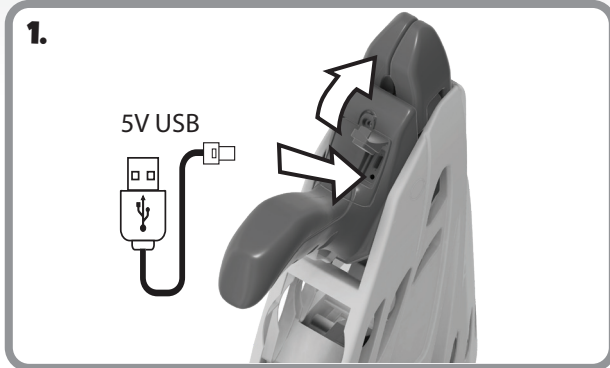

1. Open cover; connect charger
Charging: red, charged: green
Ouvrez le couvercle ouvert ; connectez le chargeur.
En charge: rouge, complètement chargé: vert
Abra la tapa; conecte el cargador.
Cargando: rojo, Carga completada: verde
Deckel öffnen, Ladekabel anschließen.
Lädt: Rot, Vollständig geladen: Grün
Abrir a cobertura; Ligar o carregador.
A carregar: Vermelho, Carga a 100%: Verde
Aprire cover; Collegare caricabatterie
Ricarica: Rosso, Ricarica completa: Verde
Open deksel; verbind de oplader
Charging: Rood, Batterijfout: Groen

Ⓢ MACHINE MODE Ⓢ MODE MACHINE Ⓢ MODO MÁQUINA
Ⓢ MACHINE mode Ⓢ MODO DE MÁQUINA Ⓢ MODALITÀ MACCHINA
Ⓢ MASCHINENMODUS



2. Attach bottle with solution
Fixer le flacon contenant la solution
Acople la botella con la solución
Bevestig de fles met zeepvloeistof
Coloque a garrafa com a solução
Fissa il flacone contenente la soluzione
Behälter mit Lösung anbringen



3. Pull trigger to blow bubbles
Appuyer sur la détente pour faire des bulles
Aprieta el gatillo para hacer burbujas
Haal de trekker over om bellen te blazen
Prima o gatilho para fazer bolas de sabão
Premere il grilletto per sparare le bolle
Abzug betätigen, um Blasen zu erzeugen

CAUTION: Do not turn machine ON while charging.
MISE EN GARDE : Ne pas allumer l'appareil pendant le chargement.
PRECAUCIÓN: No ENCIENDA la máquina mientras se carga.
VORSICHT: Schalten Sie die Maschine während des Ladevorgangs NICHT EIN.
CUIDADO: Não ligar a máquina durante o carregamento.
ATTENZIONE: Non accendere la macchina durante la carica.
WAARSCHUWING: Schakel de machine niet in tijdens het opladen.

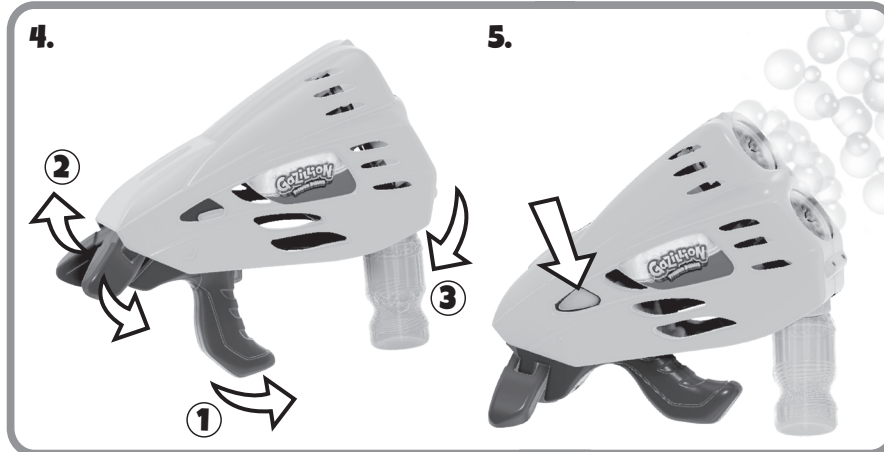

4. Turn handle inward and open kickstand
Tourner la poignée vers l'intérieur et tirer sur la gâchette
Gire la manija hacia dentro y abra el soporte
Draai de handgreep naar binnen en open de standaard
Rode o manípulo para dentro e abra o suporte
Ruota la maniglia verso l'interno e apri il vano del cavalletto
Griff nach innen drehen und hinteren Ständer ausklappen
5. Press side-button
Appuyer sur le bouton latéral
Presione el botón lateral
Druk op de knop aan de zijkant
Prima o botão lateral
Premi il pulsante laterale
Seitliche Taste drücken



6. When done playing, run warm water through
Lorsque vous avez fini de jouer, faites couler de l'eau tiède à l'intérieur
Al terminar de jugar, purgue la máquina con agua tibia
Uitspoelen met warm water als je klaar bent met spelen
Quando terminar, passe por água morna
Una volta finito di giocare, pulisci il dispositivo facendo scorrere dell'acqua tiepida al suo interno
Nach dem Spielen mit warmem Wasser durchspülen

CAUTION: Risk of Fire and Burns. Do Not Open, Crush, Heat Above 80°C or Incinerate. Follow Manufacturer's Instructions.
MISE EN GARDE : Risque d'incendie et de brûlures. Ne pas ouvrir, écraser, chauffer au-dessus de 80°C ou incinérer.
Sivez les instructions du fabricant.
PRECAUCIÓN: Riesgo de incendio y quemaduras. No abrir, aplastar, calentar a más de 80°C ni incinerar. Sigla las instrucciones del fabricante.

* All instruction sheets must be retained since it contains important information.
* Toutes les fiches d'instructions contiennent des informations importantes et doivent donc être conservées.
* Debe conservar todas las hojas de instrucciones porque contienen información importante.
* Alle Anleitungen müssen aufbewahrt werden, da sie wichtige Informationen enthalten.
* Alle instructiebladen moeten worden bewaard, omdat ze belangrijke informatie bevatten.
* Tutte le istruzioni vanno conservate, in quanto contengono informazioni importanti.
* Todos os manuais de instruções devem ser preservados, pois contém informações importantes.



© 2024 Funrise, inc. All rights reserved.
© 2024 Funrise, inc. Tous droits réservés.
© 2024 Funrise, inc. Todos los derechos reservados.
© 2024 Funrise, inc. Alle rechte vorbehalten.

1-800-882-3808

<https://gazillion.funrise.com/care-instructions>